

# Zasuwa klinowa z trzpieniem wznoszonym

## TYP: ZZK, Nr kat: 184.425

Tmax: 425 °C

PN 40 bar

DN 50 - 600

Wymiary gabarytowe:

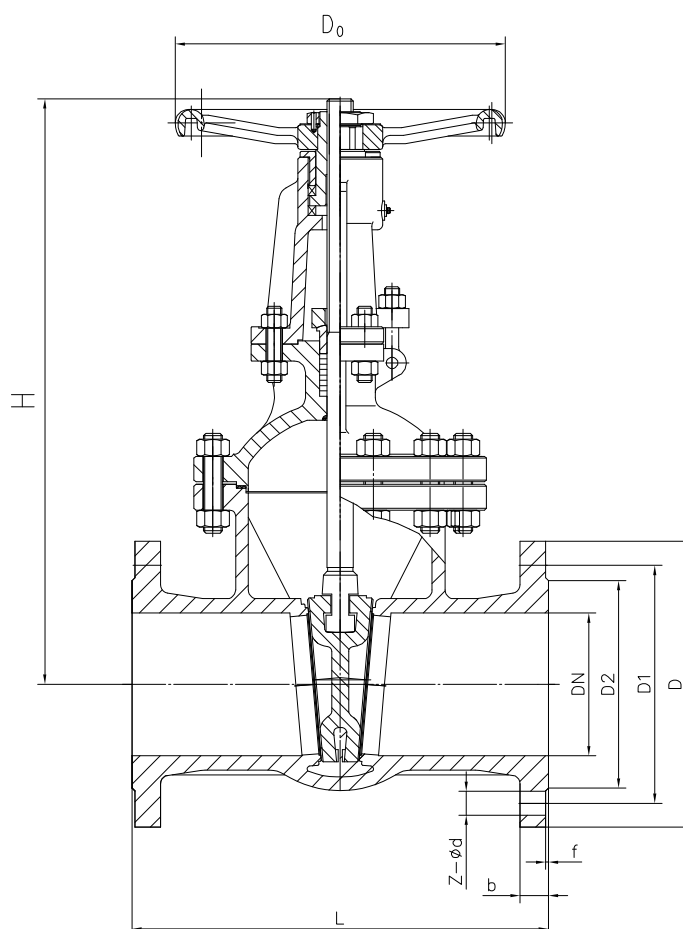

Główne wymiary:

DN	D	D1	D2	Z-ød	b	f	L(F7)	H (max)	W	Ciężar
mm										
50	165	125	102	8-ø18	20	3	250	425	200	25
65	185	145	122	8-ø18	22	3	280	480	250	31
80	200	160	138	8-ø18	24	3	310	532	280	56
100	235	190	162	8-ø22	24	3	350	586	300	79
125	270	220	188	8-ø26	26	3	400	635	320	92
150	300	250	218	8-ø26	28	3	450	765	400	141
200	375	320	285	12-ø30	34	3	550	940	560	257
250	450	385	345	12-ø33	38	3	650	1046	600	345
300	515	450	410	16-ø33	42	4	750	1224	700	470
350	580	510	465	16-ø36	46	4	850	1418	800	750
400	660	585	535	16-ø39	50	4	950	1604	800	1680
500	755	670	615	20-ø42	52	4	1150	1920	800	
600	890	795	735	20-ø48	60	5	1350	2305	800	

# Charakterystyka i opis armatury:

## 1. Zakres stosowania

Średnica nominalna DN mm	Ciśnienie nominalne PN bar	Ciśnienie próbne obudowy PT bar	Maksymalne ciśnienie dopuszczalne - PMA przy maksymalnej temperaturze dopuszczalnej -TMA								
			35 °C	100 °C	150 °C	200 °C	250 °C	300 °C	350 °C	400 °C	425 °C
50-600	40	44	40	40	40	40	36	32	28	25	22

## 2. Materiał podstawowy

Kadłub, pokrywa, kołnierz dławika	staliwo węglowe GP240GH
Klin	staliwo węglowe GP240GH
Jarzmo	staliwo węglowe GP240GH
Trzpień,	stal nierdzewna A182 F6 (ok. 13%Cr)
Uszczelka pokrywy / trzpienia	grafit + SS304 / grafit
Śruby	A193-B7
Nakrętki	A194-2H

## 3. Zastosowanie

Zasuwy stosowane są na instalacjach przemysłowych w rurociągach ogólnego przeznaczenia. Zasuwy mogą być instalowane na rurociągach poziomych i pionowych w pozycji stojącej lub leżącej. Zasuwy mogą pracować wyłącznie w stanie całkowitego otwarcia lub zamknięcia. Kierunek przepływu czynnika dowolny. Zasuwy standardowo wykonuje się z kółkiem ręcznym.

## 4. Czynniki robocze

Zawory są przeznaczone do wody, pary wodnej i innych czynników neutralnych ciekłych i gazowych o temperaturze do 425 °C.

Zawory przeznaczone są do II grupy płynów.

## 5. Przyłącza

Wymiary przyłączeniowe kołnierzy kadłuba zgodnie z DIN 2545.

Długość zabudowy zgodnie z DIN 3202 (F7).

## 6. Szczelność zamknięcia zasuw

Zasuwy w wykonaniu standardowym wykonuje się w klasie szczelności zamknięcia C wg DIN 3230.

## 7. Wymagania i badania

Projektowanie i wytwarzanie – zgodnie z DIN 3352

Próby ciśnieniowe – zgodnie z DIN 3230 (PN-EN 12266-1)

Zasuwy poddano ocenie zgodności z dyrektywą PED 97/23/EC

Świadectwo odbioru wg PN-EN 10204

## 8. Sposób zamawiania

W zamówieniu należy podać następujące parametry:

- typ i nr katalogowy,
- średnicę nominalną,
- ciśnienie robocze czynnika,
- temperaturę i rodzaj przepływającego czynnika.