

Zasuwa klinowa TYP: ZZK, Nr kat:055.425

Tmax: 425 °C

PN 25 bar

DN 50 – 500 i 800

Wymiary gabarytowe:

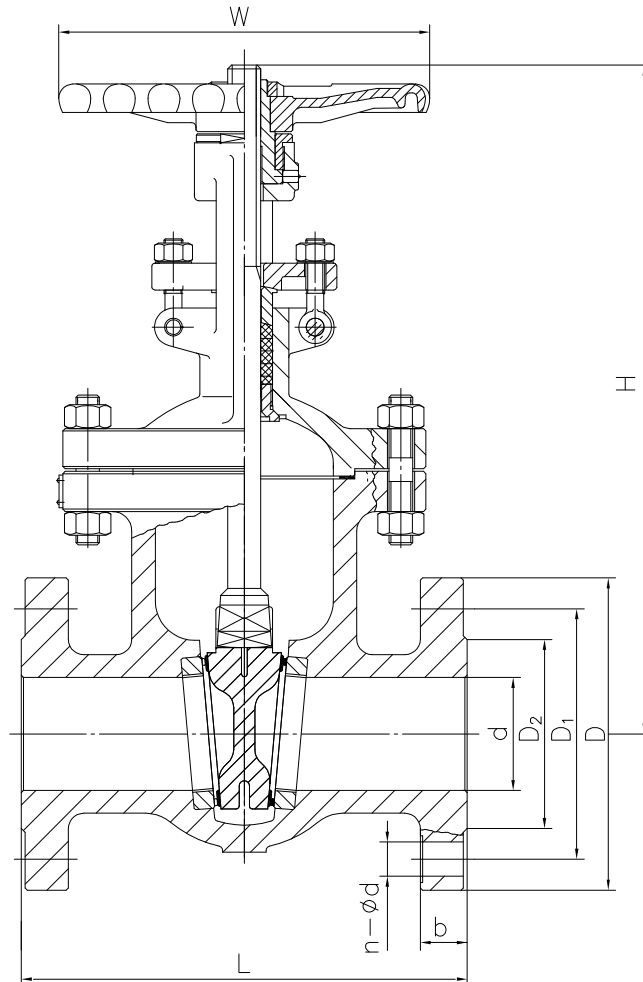

Główne wymiary:

DN	d	D	D1	D2	b	n-ød	L(F5)	H(max)	W	Ciężar
	mm									kg
50	50	165	125	102	20	4-ø18	250	390	240	18
65	65	185	145	122	22	8-ø18	270	490	240	31
80	80	200	160	138	24	8-ø18	280	520	280	38
100	100	235	190	162	24	8-ø22	300	580	320	58
125	125	270	220	188	26	8-ø26	325	614	320	100
150	150	300	250	218	28	8-ø26	350	750	360	105
200	200	360	310	278	30	12-ø26	400	900	400	215
250	250	425	370	335	32	12-ø30	450	1150	450	375
300	300	485	430	395	34	16-ø30	500	1240	560	529
350	350	555	490	450	38	16-ø33	550	1350	640	720
400	400	620	550	505	40	16-ø36	600	1560	720	1100
500	500	730	660	615	44	20-ø36	700	1920	720	1660
600	600	845	770	720	46	20-ø38	800	1874	800	1300
800	800	1085	990	930	54	24-ø45	1000			

Charakterystyka i opis armatury:

1. Zakres stosowania

Tabela zależności ciśnienia od temperatury

Średnica nominalna DN	Ciśnienie nominalne PN	Ciśnienie próbne obudowy PT	Maksymalne ciśnienie dopuszczalne - PMA przy maksymalnej temperaturze dopuszczalnej -TMA								
			20 °C	100 °C	150 °C	200 °C	250 °C	300 °C	350 °C	400 °C	425 °C
mm	bar	bar	bar								
50-500	25	37,5	25	23,3	21,7	19,4	17,8	16,1	15	14,4	14,1

2. Materiały podstawowe

Kadłub, pokrywa, kołnierz dławika: Staliwo: 1.0619 wg DIN
Siedlisko kadłuba : 1.0402 + 13Cr
Klin : 1.0619 + 13Cr
Trzpień, tylna tuleja, dławik : 1.4006
Uszczelka pokrywy / trzpienia : Grafit + 304 / Grafit
Elementy złączne : stal o określonych własnościach mechanicznych

3. Zastosowanie

Zasuwy stosowane są na instalacjach przemysłowych w rurociągach ogólnego przeznaczenia. Zasuwy mogą być instalowane na rurociągach poziomych i pionowych w pozycji stojącej lub leżącej. Zasuwy mogą pracować wyłącznie w stanie całkowitego otwarcia lub zamknięcia. Kierunek przepływu czynnika dowolny. Zasuwy standardowo wykonuje się z kółkiem ręcznym.

4. Czynniki robocze

Zasuwy standardowe przeznaczone są do odcinania przepływu wody przemysłowej i pitnej, pary wodnej, powietrza oraz innych nieagresywnych chemicznie i nietoksycznych płynów i gazów, o temperaturze do 425 °C.

Zasuwy przeznaczone są do II grupy płynów.

5. Przyłącza

Wymiary przyłączeniowe kołnierzy kadłuba zgodnie z DIN 2634.

Długość zabudowy zgodnie z DIN 3202 (szereg F5).

6. Szczelność zamknięcia zasuw

Zasuwy w wykonaniu standardowym wykonuje się w klasie szczelności zamknięcia C wg DIN 3230.

7. Wymagania i badania

Projektowanie i wytwarzanie – zgodnie z DIN 3352.

Próby ciśnieniowe – zgodnie z DIN 3230.

Zasuwy poddano ocenie zgodności z dyrektywą PED 97/23/EC.

Świadectwo odbioru wg PN-EN 10204.

8. Sposób zamawiania

W zamówieniu należy podać następujące parametry:

- typ i nr katalogowy,
- średnicę nominalną,
- ciśnienie robocze czynnika,
- temperaturę i rodzaj przepływającego czynnika.