

ZAWÓR ZAPOROWY PROSTY TYP 649

CHARAKTERYSTYKA:

Średnica	-	15 -125 mm;
Ciśnienie	-	320 bar;
Temperatura	-	do 600°C;
Medium	-	woda, para wodna i inne neutralne substancje ciekłe i gazowe.

WYKONANIE: typ / przyłącza / materiał kadłuba / rodzaj grzyba i pierścienia grzyba / rodzaj napędu

Przykład: 649 / --- / --- / --- / ---

Przykład: 649/ K / U / L / NA

Przyłącza	Znak	Materiał kadłuba	Znak	Rodzaj grzyba i pierścienia grzyba	Znak	Rodzaj napędu	Znak
Standardowe-do spawania	---	(P250GH) C 22.8	---	Standardowy	---	Kółko ręczne	---
Do spawania	SW	16Mo3	U	Stellit	L	Napęd AUMA	NA
Kołnierze wg DIN lub ANSI, lub z gwintem wewnętrznym spawane	K	13CrMo4-5	A			Napęd NWA	NW
		10CrMo9-10	B			Napęd MODACT	NM
		14MoV6-3	C				

ZASTOSOWANIE:

Zawory zaporowe (649) przeznaczone są do otwarcia i przerywania przepływu medium i nie wolno ich stosować jako zawory regulacyjne do dławienia przepływu. Do regulacji przepływu medium należy stosować tylko zawory zaporowo-regulacyjne (typ 674).

DN 15 ÷ 65

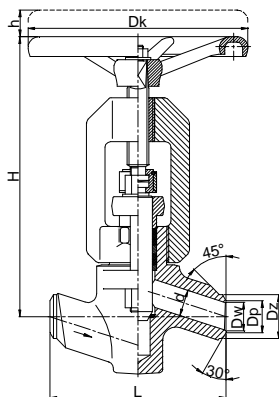

"SW"

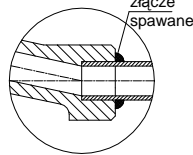

"K"

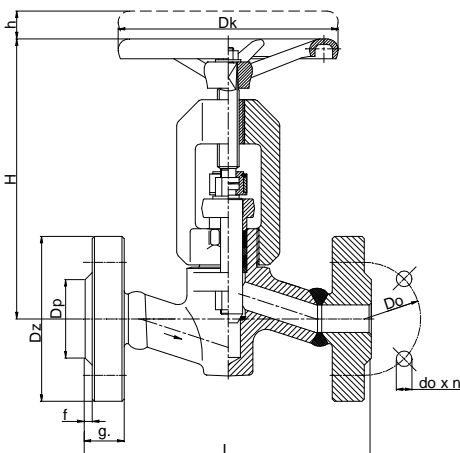

DN 80 ÷ 125

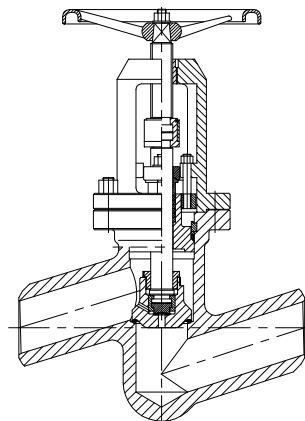

"K"

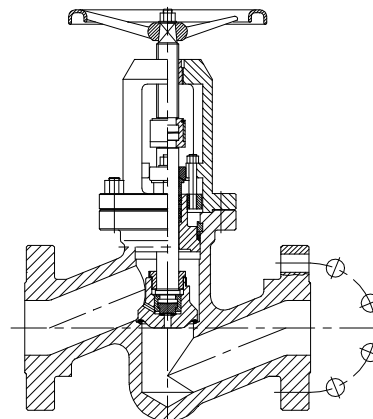

MATERIAŁY:

Wykonanie	Standardowe	U	A	B	C
Część	T _{MAX} 450°C	T _{MAX} 530°C	T _{MAX} 560°C	T _{MAX} 600°C	T _{MAX} 570°C
Kadłub	(P250GH) C22.8 (1.0460)	16Mo3 (1.5415)	13CrMo4-5 (1.7335)	10CrMo9-10 (1.7380)	14MoV6-3 (1.7715)
Pokrywa	DN 15-25 13CrMo4-5 (1.7335)		DN 32-125 G17CrMo5-5 (1.7357)		
Trzpień dolny DN 15-65	X39CrNi17-1 (1.4122), X22CrMoV12-1 (1.4923)				
Grzyb DN 80-125	(P250GH) C22.8 (1.0460)	16Mo3 (1.5415)	13CrMo4-5 (1.7335)	10CrMo9-10 (1.7380)	14MoV6-3 (1.7715)
Pierścień siedliska	BT9 lub Stellite				
Trzpień górny	X17CrNi16-2 (1.4057), X39CrNi17-1 (1.4122)				
Kółko	Zeliwo sferoidalne				

WYMIARY:

Standardowe - do spawania									Z kołnierzami "K"											
DN	Nr końcówki	d	Dz	Dp	Dw	L	Masa	H	h	Dk	DN	Dz	Dp	Do	do	n	L	g	f	Masa
15	I	14	28	19	16	160	9,00	235	15	160	15	130	45	90	18	4	230	26	2	13,70
20	I	20	34	26,5	23,5	160	9,00	240	15	200	20	150	58	105	22	4	260	30	2	16,30
	II	20	34	27,5	24,5															
	III	20	30	25	22															
25	I	24	40	29	26	160	9,00	240	15	200	25	160	68	115	22	4	260	34	2	18,30
	II	24	40	30	27															
	III	24	40	32	29															
32	I	32	44,5	36	33,3	300	30,00	365	27	320	32	-	-	-	-	-	300	-	-	-
40	I	38	54	45	41,4	300	30,00	365	27	320	40	195	88	145	26	4	300	38	3	45,20
50	I	48	72	65	61	300	30,00	365	27	360	50	210	102	160	26	8	350	42	3	47,00
	II	48	72	61	57															
	III	44	72	58	54															
	IV	48	78	64	60															
	V	48	78	60	56															
	VI	44	78	58	54															
	VII	44	78	55	51															
65	I	62	90	71	68	340	40,00	450	30	360	65	255	122	200	30	8	400	51	3	71,30
80	I	76	115	90	86	380	70,00	580	40	400	80	275	138	220	30	8	450	55	3	107,50
100	I	92	133	109	101	430	90,00	620	55	400	100	335	162	265	36	8	520	65	3	157,50
125	I	112	159	141	124	500	125,00	670	65	400	125	380	188	310	36	12	600	75	3	220,90

DANE TECHNICZNE:

Materiał kadłuba	PN	Najwyższe ciśnienie robocze przy temperaturze czynnika																		
		20°C	100°C	150°C	200°C	250°C	300°C	350°C	400°C	450°C	480°C	500°C	520°C	530°C	540°C	560°C	570°C	600°C		
(P250GH)C 22.8 (1.0460)	320	320,00	297,10	281,90	266,60	243,80	220,90	205,70	190,40	105,10										
16Mo3 (1.5415)	320	320,00	320,00	320,00	320,00	312,30	274,20	259,00	243,80	236,10	179,50	141,70	89,90	71,60						
13CrMo4-5 (1.7335)	320	320,00	320,00	320,00	320,00	320,00	318,40	304,70	289,50	274,20	234,90	208,70	143,20	118,80	92,90	60,90	50,20			
14MoV6-3 (1.7715)	320	320,00	320,00	320,00	320,00	320,00	320,00	320,00	318,50	309,30	307,00	294,10	227,00	199,60	172,20	131,00	111,20			
10CrMo9-10 (1.7380)	320	320,00	320,00	320,00	320,00	320,00	320,00	312,30	297,10	281,90	236,10	205,70	156,90	137,10	118,80	88,30	77,70	51,8		

MONTAŻ I EKSPLOATACJA:

MONTAŻ ZAWORU NA INSTALACJI I JEGO OBSŁUGA POWINNY BYĆ WYKONYWANE PRZEZ ORGANIZACJE POSIADAJĄCE UPRAWNIENIE NA DANY RODZAJ PRAC. PERSONEL TYCH ORGANIZACJI POWINIEN BYĆ KWALIFIKOWANY.

Przed montażem zaworu konieczne jest oczyszczenie rurociągu z zanieczyszczeń mechanicznych. Należy sprawdzić zgodność parametrów czynnika z parametrami zaworu.

Zawory mogą być instalowane w dowolnym położeniu roboczym. Należy zwrócić uwagę na to, aby kierunek przepływu płynącego czynnika był zgodny z kierunkiem strzałki znajdującej się na kadłubie zaworu, i żeby zawór nie znajdował pod obciążeniem momentów sił pochodzących od ciężaru rurociągu i osprzętu. Zawory powinny być eksploatowane ściśle z przeznaczeniem. W celu zapewnienia niezawodności konieczne jest zachowanie następujących warunków:

- czynnik płynący przez zawór powinien być pozbawiony zanieczyszczeń mechanicznych;
- zawór w czasie pracy powinien być zabezpieczony przed uszkodzeniami mechanicznymi;
- powinny być zachowane parametry zapisane na zaworze.